

# AANSLUITSCHEMA POWER IGNITION

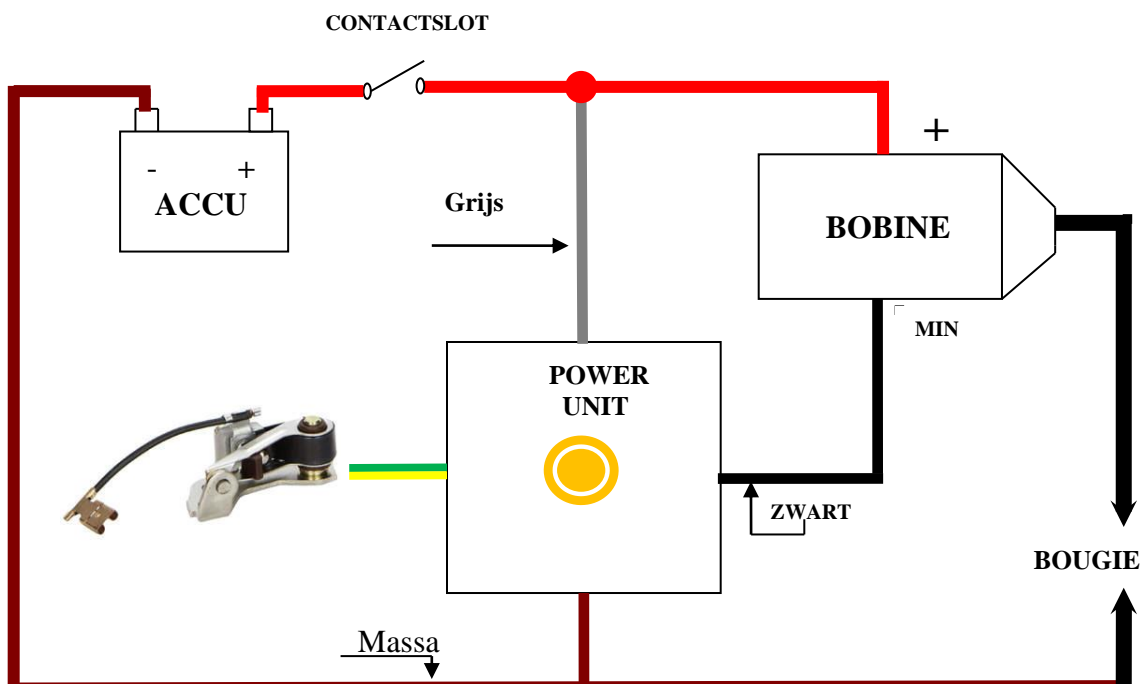

De grijze draad van de powerunit gaat aan de plus ( klem 15 ) van de bobine.

Zwarte draad power unit gaat aan de minzijde van de bobine ( klem 1 ).

**Bruin draad van de power unit gaat aan massa.**

**Groen gele draad van de power unit aan contactpunten.**

De condensator deze is niet meer nodig.

Maak bestaande contactpunten goed schoon en vet het onderbrekernokje licht in.

Voor het makkelijk aansluiten monteert u de unit bij de bobine op een koele plaats.

U hoeft dan geen gaten te boren.

De unit is volledig waterdicht IP 69.

U kunt het afstelledje gebruiken om de ontsteking stilstand op tijd te zetten.

Start het voertuig en stel de ontsteking eventueel verder af met stroboscooplamp.

**Power unit is uitvoerig getest , foutief aansluiten maak unit direct stuk.**

**Neem dus even rustig de tijd alles aan te sluiten.**

**Succes met montage en veel rijplezier.**